



Predsezónny predaj 2025



Magazín CLAAS pre priaznivcov a
užívateľov výhod



Obilné kombajny CLAAS.
Viac ako len stroj.

Investujete viac ako len do stroja.

Investujete do šance na najlepšiu úrodu.

Výzvy v poľnohospodárstve sú čoraz komplexnejšie. Aby ste sa s nimi vyrovnali, CLAAS je Vaším dokonalým spoločníkom vždy a za každých podmienok – pred, počas aj po zbere úrody. Kúpou kombajnu CLAAS investujete do optimálnej prispôsobivosti, aby ste mohli pracovať flexibilne. Do konzistentného výkonu posúvať hranice. A do dôvery, že budete vždy pripravení na akciu.

V neposlednom rade investujte do CLAAS pre trvalé nadšenie. Pretože kombajny CLAAS sú počas celej svojej životnosti mimoriadne hospodárne vďaka vysokému pracovnému výkonu, nízkej spotrebe paliva a nízkym nákladom na údržbu a opravy.

Viac ako atraktívna ponuka.

Prevádzková spoľahlivosť za výhodné podmienky predsezónneho nákupu.

Kombajn CLAAS je vždy pripravený na použitie. Je doma vo všetkých podmienkach, typoch plodín a na každom poli – a špecializuje sa aj na rôznorodé striedanie plodín s mnohými rôznymi odrodami. CLAAS vám opäť ponúka lákavé výhody skorého nákupu svojich kombajnov LEXION, TRION a EVION. Začnite myslieť na nadchádzajúcu sezónu už dnes a získajte množstvo zliav. Investujte do viac ako jedného stroja – a za atraktívnych podmienok. Naše kombajny a CLAAS ako partneri sú Vašimi dokonalými spoločníkmi za každých podmienok.



▲ Novinka:
TRION 740 a 540 MONTANA. Spoľahnite sa na profesionálnu techniku, ktorá zvládne akékoľvek podmienky.
Strana 14 a 24



▼ Rentabilný:
Digitálne poľnohospodárstvo. CLAAS connect spája ľudí, stroje, systémy a prevádzky.
Strana 54



▼ Rýchly:
QUADRANT 5200 EVOLUTION. S 56 zdvihmi piestu za minútu je najrýchlejším lisom na trhu.
Strana 34

+ Teraz úplne novo v prevádzke
TRION 740 a 540 MONTANA

+ Trvale výkonný a spoľahlivý
LEXION 8000 / 7000

+ Vynikajúca kvalita slamy
LEXION 6000 / 5000

+ Žacie lišty,
ktoré podávajú maximálny výkon

+ Lisy,
vďaka ktorým ste produktívnejší

+ CLAAS connect
Získový po celý rok

Obsah

Kombajny	
Viac ako len stroj	02
500.000 kombajnov	06
Tok hmoty	08
LEXION 8000 / 7000	10
TRION 700	14
TRION 600 / 500	16
Kabína	18
EVION	20
CEMOS AUTOMATIC & AUTO HEADER	22
MONTANA	24
VARIO	26
CONVIO	28
ROVIO	30
Lisy	32
QUADRANT EVOLUTION	34
VARIANT 500	42
ROLLANT 630 RC UNIWRAP	48
Digitálne riešenia	
CLAAS connect (3.0)	54

LEXION – 3 pakety výbavy
zamerané na CEMOS:

Veľké zľavy.

+ CEMOS CRUISE PILOT paket
– výhodnejší o 4.000 EUR

+ CEMOS AUTO FULL paket
– výhodnejší o 8.000 EUR

+ CEMOS AUTO CLEANING / SEPARATION paket
– výhodnejší o 6.000 EUR

Viac ako 500.000 úspešných príbehov.

Ste toho súčasťou.

Dnes kombajny zvládajú veľkú väčšinu zberov obilia, zrnovej kukurice a strukovín na celom svete. Vymlátiť až 100 t pšenice za hodinu a viac, spotrebujú stále menej paliva, dokumentujú množstvo úrody pre konkrétne oblasti a sami čoraz častejšie optimalizujú svoje procesné nastavenia vďaka inteligencii strojov.

Prevratné inovácie a produkty.

Ako jeden z popredných svetových výrobcov v tomto odvetví už takmer 90 rokov formuje CLAAS vývoj a konštrukciu kombajnov. Byť úspešný v globálnej konkurencii tak dlho si vyžaduje nielen nápady, solídne inžinierske schopnosti a praktickosť, ale aj produkty najvyššej kvality, vysoko profesionálny servis a vynikajúce dodávky náhradných dielov.



500.000 kombajnov

500 000



More than a machine

Zabezpečte si svoj jubilejný balík CLAAS.

Všetky modely kombajnov si môžete objednať s atraktívnymi jubilejnými balíkmi, aby ste získali ešte širšiu škálu funkcií a výhod. Balíky obsahujú funkcie CEMOS AUTOMATIC, ktoré odrážajú naše desaťročia skúseností v oblasti kombajnov a asistenčných systémov vodiča. Teraz z nich môžete ťažiť aj Vy: stlačením tlačidla počas každej minúty zberu.

**Exkluzívne ponuky.
Atraktívne zľavy.**

▼ Klasika od CLAAS. Štyri stroje, ktoré zohrali kľúčovú úlohu v našom úspešnom príbehu: LEXION 480, DOMINATOR 86, HERKULES a MDB.



▲ 1995. LEXION s APS HYBRID.

▼ 1936. Prvý ťahaný európsky kombajn, kosenie – mlátenie – viazanie (MDB).



▼ 1953. Prvý samohybný kombajn od CLAAS.



▼ 1971. Prvý modelový rad v modulárnom prevedení.



V každej situácii profitujete z optimálneho toku úrody.

Stabilný výkon pri zbere v priebehu rokov.

Akokoľvek sú LEXION, TRION a EVION jedinečné, majú veľa spoločného. Celý ich technologický proces je navrhnutý pre vysokú prechodnosť. Z jedného druhu plodiny môžete prejsť rýchlo a jednoducho na ďalšiu. Asistenčné systémy vodiča vám pomôžu efektívne a pohodlne ťať. To však nie je všetko.

APS SYNFLOW HYBRID.

Kombajny CLAAS sa vyznačujú stabilným výkonom pri meniacich sa podmienkach zberu a spoľahlivosťou v krátkych časových oknách zberu. Naše osvedčené technológie zabezpečujú konzistentnú prechodnosť bez ohľadu na plodinu.



▲ APS SYNFLOW HYBRID.

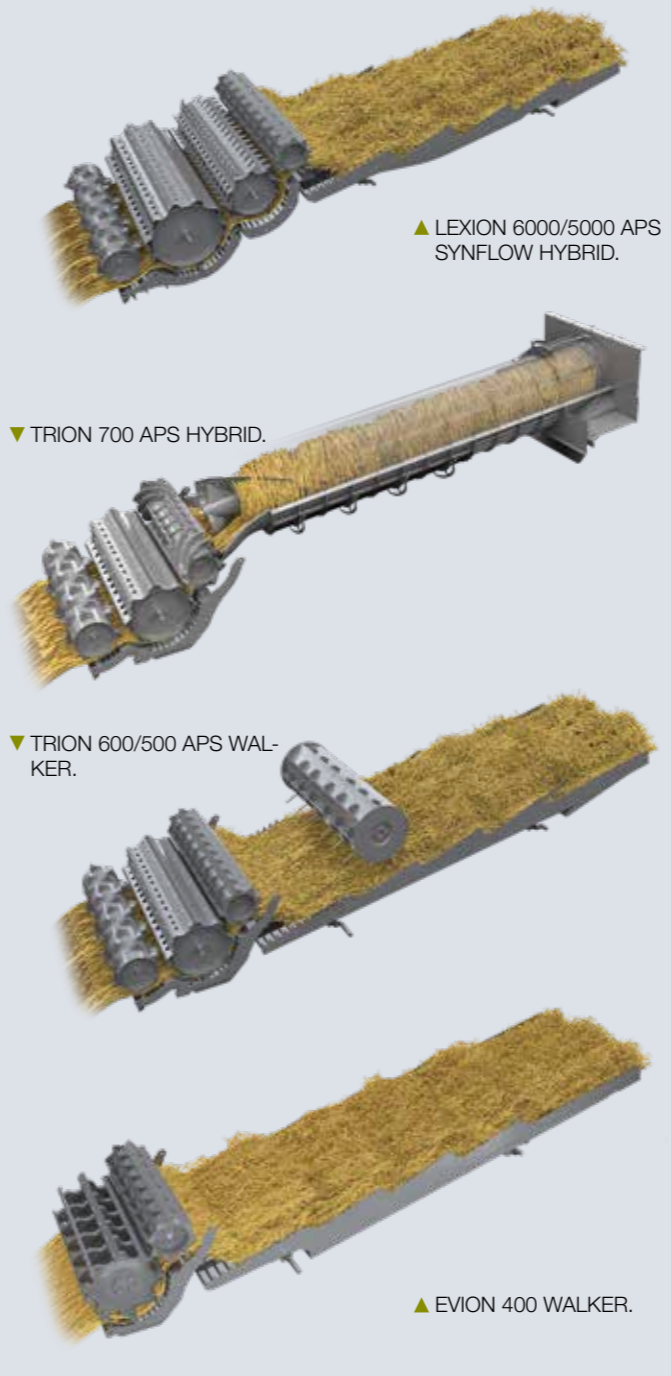

▲ LEXION 6000/5000 APS SYNFLOW HYBRID.

▼ TRION 700 APS HYBRID.

▼ TRION 600/500 APS WALKER.

▲ EVION 400 WALKER.

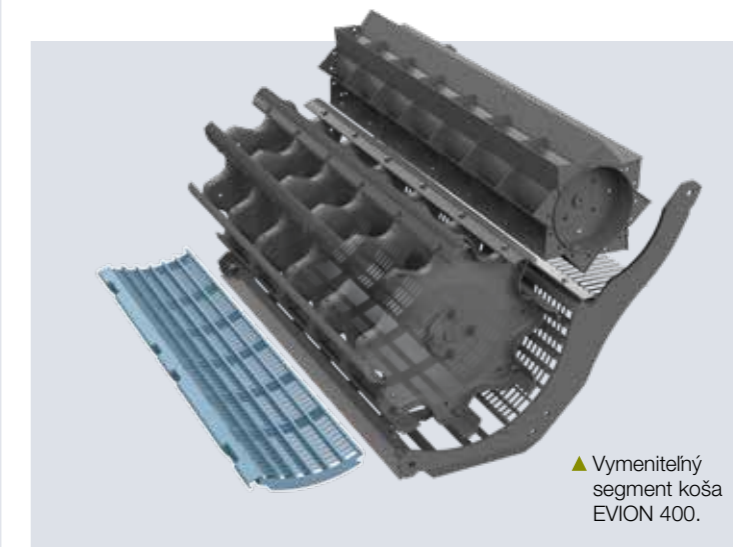

Vymeniteľný segment koša v modeloch MAXI.

Vymeniteľný segment koša je jeden z dôvodov, prečo je EVION MAXI vhodný na zber rôznych druhov plodín. Dá sa jednoducho vymeniť pomocou žlabu na zachytávanie kameňov. Šikmý dopravník sa preto nemusí demontovať. Toto malé úsilie vám ušetrí veľa času.

▲ Vymeniteľný segment koša EVION 400.

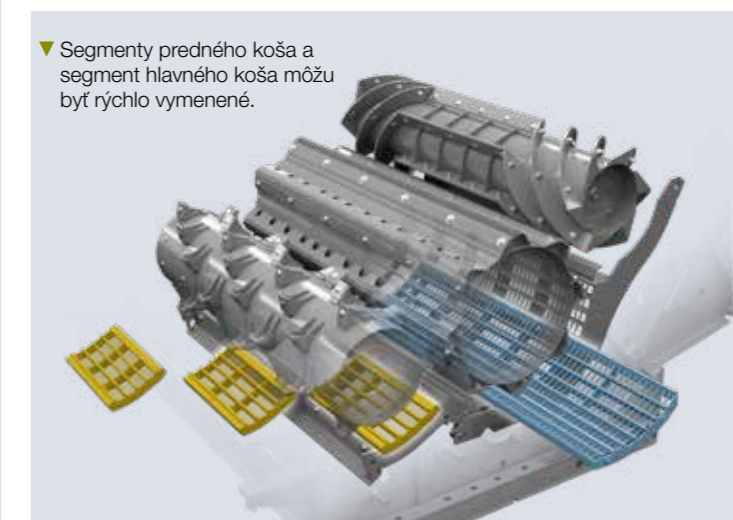

▼ Segmenty predného koša a segment hlavného koša môžu byť rýchlo vymenené.

Priamy prístup pre rýchlu prestavbu.

Krátky čas prestavby a početné možnosti kombinácií charakterizujú jedinečné funkcie MULTICROP mlátiaceho ústrojenstva APS a APS SYNFLOW. Máte priamy prístup k segmentom predného a mlátiaceho koša. Pri výmene zostávajú hlavné komponenty mlátiaceho koša v stroji.

Objavte silné stránky kombajnu LEXION.

Každá žatva prináša nové výzvy. Je teda upokojujúce, že sa môžete spoľahnúť na technológiu, ktorá si každý deň poradí s akýmikoľvek požiadavkami. Od základu spíňa LEXION všetky podmienky pre vysoký výkon pri zbere. Šikmý dopravník, mlátiace ústrojenstvo APS SYN-FLOW, sekundárna separácia ROTO PLUS a manipulácia so slamou spolupracujú presne a zaisťujú, že Váš zber bude úspešný.

Nasledujúca plodina vždy pod kontrolou.

Väčšie množstvo slamy, meniac sa vlhkosť slamy, bočný vietor, vyrovnanie bočného sklonu a veľké pracovné šírky sú zvláštne výzvy pri zbere obilia. Pri rozptyľovaní slamy a pliev odvádza LEXION skvelú prácu. Dobrá kvalita rezanky a precízne rozptýlenie narezanej slamy sú základom pre budúce spracovanie pôdy.



LEXION 8000 / 7000

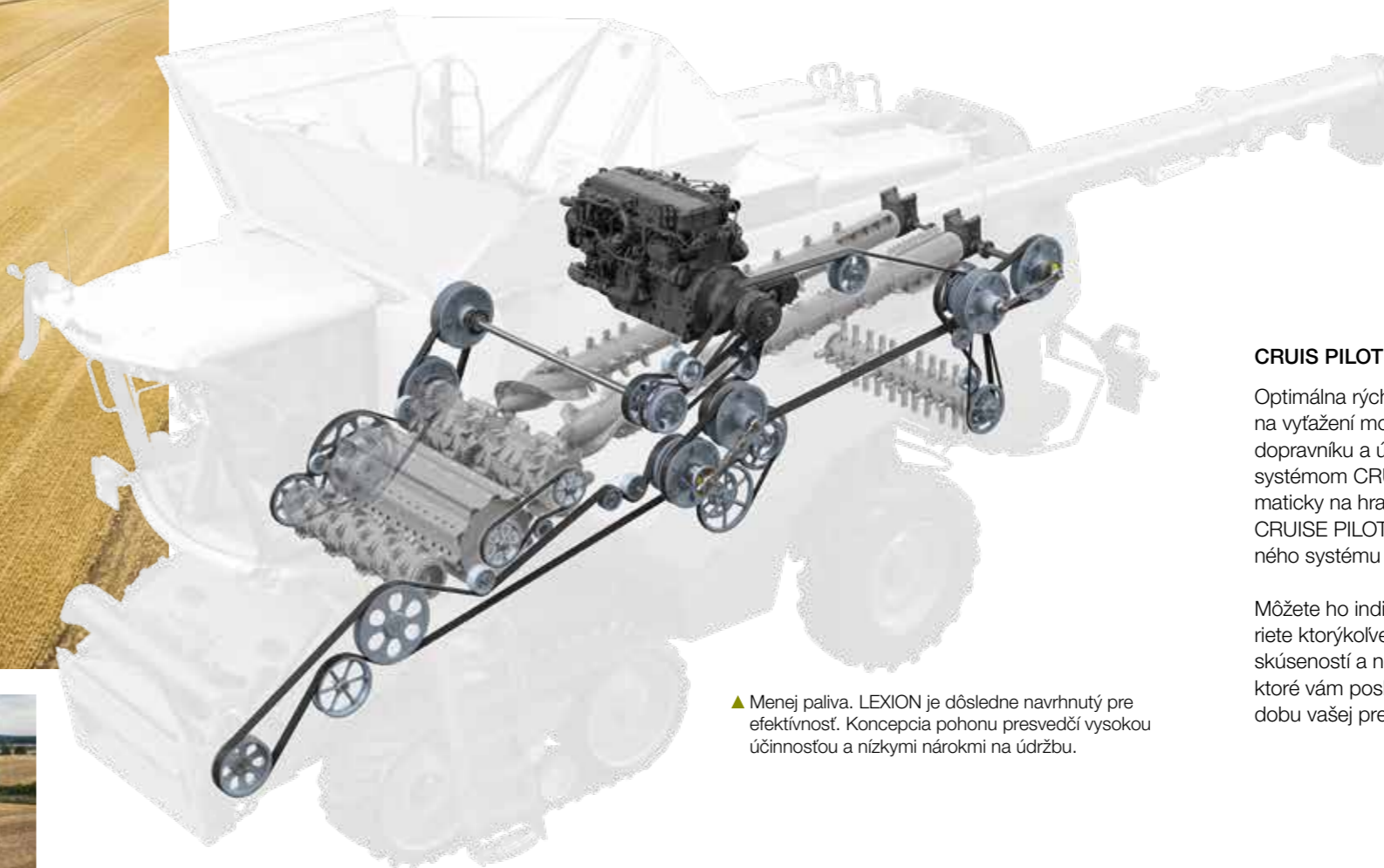

▲ Menej paliva. LEXION je dôsledne navrhnutý pre efektívnosť. Konceptia pohonu presvedčí vysokou účinnosťou a nízkymi nárokmi na údržbu.

CRUISE PILOT reguluje tempo.

Optimálna rýchlosť zberu zvyšuje váš výkon. Nezávisle na vyťažení motora, výške vrstvy materiálu v šikmom dopravníku a úrovni strát je automaticky regulovaná systémom CRUISE PILOT. Stroj tak pracuje vždy automaticky na hranici výkonu a vodičovi je uľahčená práca. CRUISE PILOT je prvý stavebný kameň Vášho asistenčného systému pre vodičov CEMOS AUTOMATIC.

Môžete ho individuálne konfigurovať. Nech už si vyberiete ktorýkoľvek modul, budete ťažiť z mnohých rokov skúseností a neustále vyvíjaných automatických funkcií, ktoré vám poskytujú trvalú a aktívnu podporu po celú dobu vašej prevádzky.

 **Trvalo efektívne a bezpečné použitie.**

Počítajte s najlepšou slamou.

Vynikajúca kvalita slamy.

Mlátiace ústrojenstvo APS SYNFLOW WALKER šetrí slamu vďaka obzvlášť priamemu toku materiálu. Plodina prejde mlátiacim ústrojenstvom tou najkratšou cestou. Veľký priemer mlátiaceho a separačného bubna umožňuje malý uhol opásania a plynulý prechod medzi bubnami. Výstup zo separačného koša je väčší ako vstup do neho. Tento kónický tvar medzery medzi košom a bubnom zabráňuje upchatiu materiálu. Slama nie je takmer vôbec mechanicky poškodená.

Veľká prispôsobivosť.

Jednoduché spôsoby nastavenia dodatočne zvyšuje kvalitu slamy a výkon. K tomu patrí paralelné, nezávislé prestavenie mlátiaceho a separačného koša a výkyvná lišta mlátiaceho koša.



LEXION 6000 / 5000

Inteligencia motora šetriaca palivo.

DYNAMIC POWER prispôbuje výkon motora požiadavkám na výkon. Šetríte palivo, najmä pri prevádzke s čiastočným zaťažením pri ukladaní do riadkov. DYNAMIC COOLING vám prináša ďalšie zvýšenie efektívnosti. Variabilný pohon ventilátora chladí vždy podľa potreby a zároveň znižuje znečistenie chladiča a motorového priestoru. V porovnaní s konvenčnými chladiacimi systémami je námaha na údržbu pri čistení chladiča a vzduchového filtra veľmi nízka.

Krátky čas prestavby.

Časy prestavenia z jednej plodiny na druhú budú stále kratšie. Pri zmene zostanú hlavné komponenty mlátiaceho koša v stroji. Segmenty predného koša vymeníte rýchlo cez žlab na zachytávanie kameňov, segmenty mlátiaceho koša vytiahnete jednoducho von na boku. Veľa možností kombinácií je základom pre jedinečnú schopnosť MULTICROP kombajnu LEXION.



**LEXION šetrí
Vašu slamu.**



▼ Jedinečná vhodnosť pre viacero plodín: Jednoduchá výmena predných košov, hlavného koša a separačného koša.

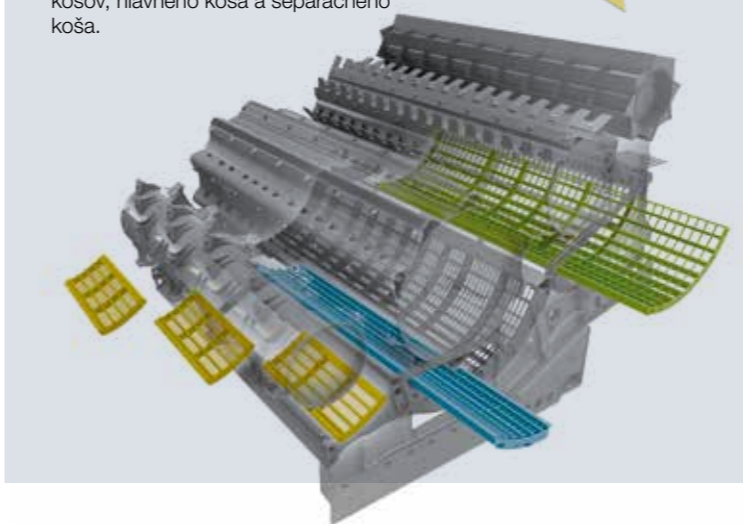

Silný doplnok: TRION 740.

Špičkový model s APS HYBRID a rotorom.

Výkonný ako 750, hospodárny ako 730. Jedno-rotorový mlátiaci systém APS HYBRID TRION 740 zaisťuje stabilný výkon vo všetkých podmienkach. Môžete efektívne využiť tesné časové zberové okná a s výkonom 435 k máte dostatočné výkonové rezervy na efektívny zber aj v náročných podmienkach, ako je vlhká alebo zelená slama. TRION 740 je k dispozícii ako verzia s kolesami, TERRA TRAC a MONTANA.

Robustná technika s dlhou životnosťou.

Na výdrž TRION 740 sa môžete spoľahnúť. Jeho robustný pohon, nízke nároky na údržbu a flexibilné možnosti MAXI CARE vám zaručujú bezpečnú prevádzku a minimálne prestoje. Jeho premyslená koncepcia údržby a prístupu uľahčuje všetky údržbové práce a šetrí čas, ktorý v náročnom žatevnom období využijete na iné činnosti.



Jedinečný vo svojej triede.

- Kombinácia stabilného výkonu a vysokej kvality slamy
- Rýchle prispôsobenie mlátiaceho ústrojenstva a separácie zvyškového zrna širokému spektru podmienok počas dňa



TRION 700

Šetrnejšie zaobchádzanie so slamou.

Kvalita slamy je dôležitou položkou vo vašej bilancii úrody. Rotory TRION 720, 730 a 740 sa svojimi veľkými priermi postarajú o to, aby sa so slamou zachádzalo tak šetrne, aby spĺňala tie najvyššie nároky. Potrebné úpravy môžete jednoducho vykonať priamo z kabíny bez toho, aby ste museli zastavovať a vystupovať. Táto jedinečná jednoduchosť použitia zaisťuje vysokú produktivitu počas celej žatvy.



**Stabilná
priechodnosť.
Najlepšia slama.**

Nekompromisne sa prispôsobí Vášmu podniku.

APS WALKER.

TRION 600 / 500 má všetko, čo potrebujete pre hladký priebeh mlátenia s najvyšším výkonom separácie. Osvedčený mlátiaci systém APS zaisťuje šetrné mlátenie a efektívnu separáciu zvyškového zrna za všetkých podmienok.

NOVINKA: TRION 540 MONTANA

- Vysoko výkonné päťvytriasadlo s kompaktnými rozmermi
- 354 PS miesto 306 PS ako pri kombajne TRION 530
- S pneumatikami s rozmerom 800 mm je vonkajšia šírka pod 3,5 m



DYNAMIC POWER šetrí pohonné hmoty.

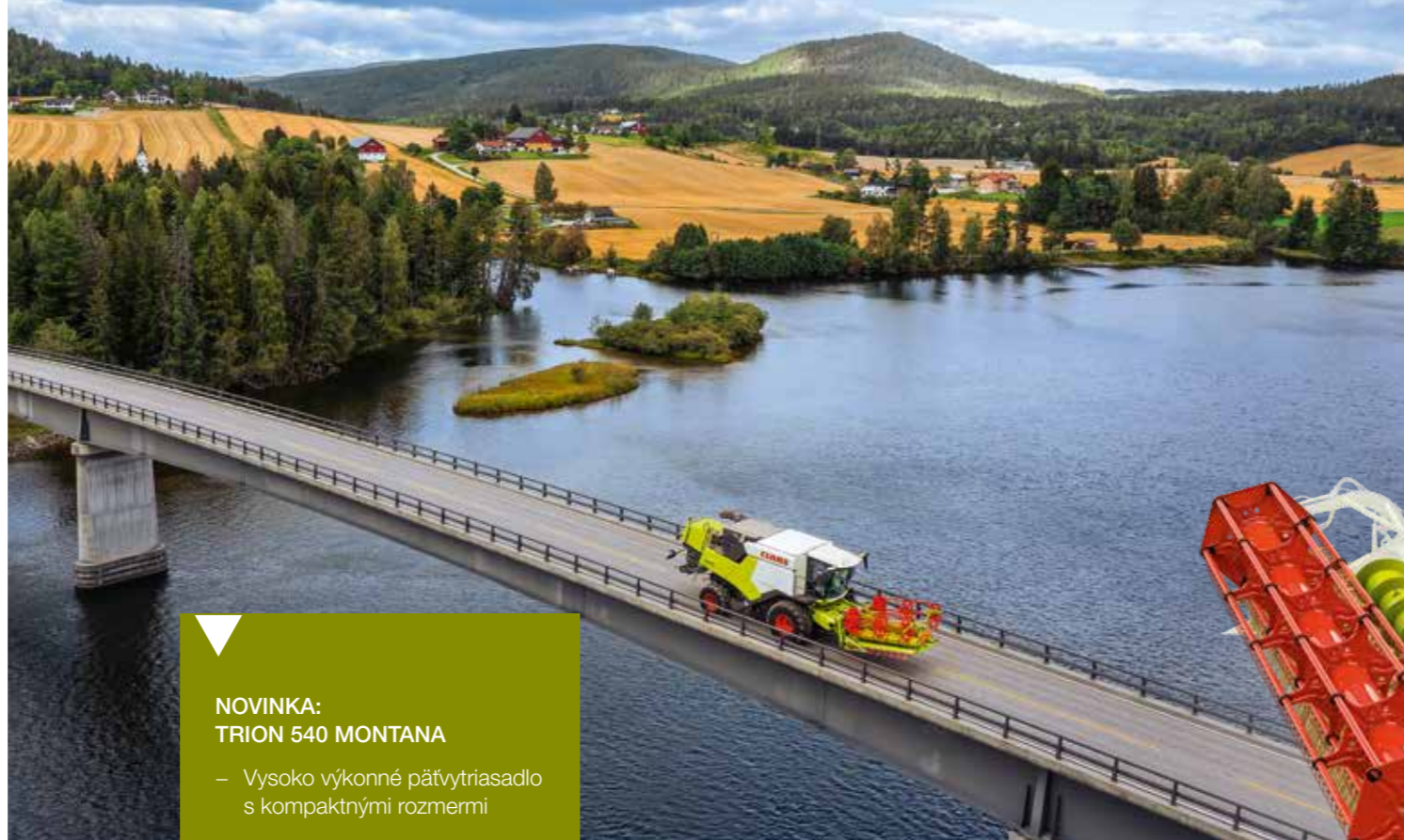

TRION 600 / 500

Slama špičkovej kvality

Vytriasadlové stroje TRION sú navrhnuté pre najvyššiu kvalitu zrna a slamy. Mlátiace ústrojenstvo APS WALKER zaobchádza s vašou úrodou od začiatku s veľkou starostlivosťou.

Uzavretý mlátiaci bubon, synchronne nastavenie rýchlosti, paralelné nastavenie košov a hydraulická ochrana proti preťaženiu zaisťujú presvedčivý výsledok zberu. Pri rezaní je k dispozícii štandardný alebo radiálny rozmetač pre optimálne rozloženie slamy. Prepínanie z rezania na zhrňanie sa vykonáva pohodlne z kabíny.

Inteligencia šetrí pohonné hmoty.

DYNAMIC POWER je štandardom vo všetkých kombajnoch TRION, LEXION, a EVION. Automaticky prispôbuje výkon motora vášho kombajnu TRION prevádzkovým podmienkam. V rozsahu čiastočného zaťaženia jazdíte vždy s ideálnou výkonovou krivkou a šetríte až 10% paliva - napríklad pri ukladaní riadkov. Počas práce pri plnom zaťažení zostáva maximálny výkon automaticky aktívny.



Komfort zvyšuje výkon.

Dotykový displej CEBIS s vysokým rozlíšením.

Ľahké ťuknutie na citlivú dotykovú obrazovku a terminál CEBIS okamžite reaguje. Na prehľadnom obrázku sa zobrazí celý stroj. Máte priamy prístup ku všetkým funkciám.

Priame nastavenie v laktovej opierke.

Najdôležitejšie funkcie stroja sú priamo nastaviť cez spínač v multifunkčnej laktovej opierke. Symboly sú jednoduché a intuitívne. Ovládanie telefónu a rádia je integrované a port USB pre nabíjací kábel je ľahko dostupný.

LED svetelné balíky premenia noc na deň.

Pracovné diaľkové svetlo podporuje vašu orientáciu obzvlášť veľkým dosahom. Adaptér je zároveň osvetlený rovnako jasne ako priestor pred strojom, boky a strnisko. Všetky dôležité komponenty stroja sú vybavené servisnými svetlami pre rýchlu údržbu.

Kabína plná zaujímavostí.

- Zlepšená kvalita vzduchu vďaka prídavnému filtru kabíny v kombajne LEXION
- Nízka hladina hluku vďaka účinnej izolácii kabíny a zníženým otáčkam motora
- Pohodlné sedadlo pre dlhé pracovné dni
- Veľa miesta v odkladacej priehradke a chladiacom boxe
- Digitálne rádio s handsfree ovládaním
- Držiak na smartfón s funkciou bezdrôtového nabíjania
- LED pracovné a údržbové osvetlenie
- Kamerový systém pre celkový prehľad



Dotykový displej CEBIS s vysokým rozlíšením.

- Ľahké ťuknutie na citlivú dotykovú obrazovku a terminál CEBIS okamžite reaguje.
- Zobrazenie celého stroja na obrazovke.
 - Priamy prístup ku všetkým funkciám
 - Pozícia terminálu je nastaviteľná vďaka voľne pohyblivému držiaku

Multifunkčná laktová opierka.

- Na laktovej opierke sú nastaviteľné najdôležitejšie funkcie stroja nastaviteľné cez spínač.
- Jednoduché a ľahko pochopiteľné symboly.
 - Integrované ovládanie telefónu a rádia.
 - USB pripojenie pre nabíjací kábel v dosahu



LED svetelné balíky premenia noc na deň.

Pracovné diaľkové svetlo podporuje vašu orientáciu obzvlášť veľkým dosahom. Adaptér je zároveň osvetlený rovnako jasne ako priestor pred strojom, boky a strnisko. Všetky dôležité komponenty stroja sú vybavené servisnými svetlami pre rýchlu údržbu.



- Ideálne vedenie vzduchu v priestore pre hlavu a nohy zaisťuje príjemnú klímu kabíny.

Patrí do rodiny.

Jedinečná schopnosť MULTICROP

Keď vo vašom rodinnom podniku zbierate rôzne druhy plodín, EVION je pre vás tou správnou voľbou. S jeho mimoriadnou flexibilitou je Vaše úroda ešte hospodárnejšia. Mlátiace ústrojenstvo rýchlo prestavíte na kukuricu, slnečnicu alebo sóju a môžete ho prispôsobiť rôznym podmienkam úrody.

Ale aj keď zberáte predovšetkým obilie, je pre Vás EVION ideálny stroj. Aj so svojou univerzálnou výbavou a segmentom koša 7/18 zaisťuje vysoký výkon pri všetkých druhoch obilia. Ďalšie varianty mlátiaceho koša sú k dispozícii cez CLAAS Service & Parts. Všetky modely EVION je možné flexibilne vybaviť individuálnymi možnosťami.



MAXI
MULTICROP



CLASSIC
Zber všetkých obilnín



Farmárčenie je rodinná záležitosť.

Kúpa nového stroja je záležitosťou celej rodiny. Komfortný, flexibilný a evolučný - tento kombajn ponúka celej rodine skvelú technológiu. Nakonfigurujte si spoločne kombajn EVION, ktorý spĺňa presne Vaše požiadavky.



Inteligentný a efektívny.

AUTO SLOPE Vám uľahčuje prácu tým, že nastavuje otáčky ventilátora v závislosti od pozdĺžneho sklonu. Výkon čistenia tak zostáva na svahoch vždy stabilný. AUTO CROP FLOW neustále sleduje rýchlosť mlátiaceho mechanizmu, sekundárnej separácie a motor, aby sa zabránilo zastaveniu v dôsledku upchatia, poškodenia alebo preťaženia.

Výkonný 6,7-litrový motor Cummins počas zberu pracuje pri znížených menovitých otáčkach 1.900 ot./min. Okrem toho DYNAMIC POWER znižuje spotrebu paliva až o 10 %.

► Kabína v kombajne EVION ponúka najvyšší komfort obsluhy. S CEMIS 1200 máte na palube riadenie zákaziek, dokumentáciu a systém riadenia.



CEMOS robí dobrého vodiča ešte lepším.

Samoučiaci sa asistenčný systém CEMOS AUTOMATIC vás aktívne podporuje počas celej žatvy. Na základe hospodárskych cieľových parametrov v poľnohospodárstve, ako je priechodnosť, čistota, kvalita zrna a výmlatu, systém kontroluje všetky nastavenia počas prebiehajúcej prevádzky a optimalizuje stroj až po jeho výkonnostné limity.

CEMOS AUTOMATIC má modulárnu konštrukciu. Základnú aj plnú verziu si môžete nakonfigurovať individuálne.



Aktívna podpora.

+ Optimalizovať účinnosť

+ Zvýšiť a stabilizovať priechodnosť

+ Zlepšiť kvalitu zrna

+ Zvýšiť komfort, získať istotu, učiť vodiča

+ Znížiť straty

CEMOS AUTOMATIC

Presnosť.

Zberáte optimálne aj v časovej tiesni. CEMOS AUTO HEADER je prvý asistenčný systém, ktorý automaticky prispôsobí nastavenie žacej lišty ako dĺžku stola a polohu priháňača podmienkam zberu.

To vedie k homogénemu toku materiálu a zlepšuje výkon mlátiaceho ústrojenstva, separáciu a čistenie.



Zberá vo svahu rovnako intenzívne, ako na rovine.

LEXION a TRION MONTANA.

Vo svahoch efektívny a výkonný výmlat ako na rovine - v tejto disciplíne si kombajny CLAAS MONTANA urobili celosvetovo meno. Svojím plne automatickým vyrovnaním bočného svahu až do 18% a vyrovnaním pozdĺžneho svahu až do 6% zvláda stroj aj tie najkopcovitejšie polia.

Dva nové modely: TRION 740 a 540 MONTANA.

Kompaktné a výkonné pre náročné terény a ťažké podmienky zberu: Vďaka zvýšenému výkonu motora Vám oba nové kombajny TRION 740 a 540 ponúkajú dostatočné rezervy pre špeciálne výzvy. To znamená, že môžete využiť krátke časové okná zberu ešte efektívnejšie.

Vysoká ochrana povrchu pôdy a rýchle premiestňovanie.

Šírka pneumatík 800 mm zaisťuje maximálnu ochranu povrchu pôdy. Všetky modely kombajnov LEXION a TRION MONTANA vonkajšiu šírku do 3,5 m, takže sa na ceste môžete rýchlo a pohodlne premiestňovať z poľa na pole.



Vytvorený do náročného terénu.



Priečne vyrovnanie 18%.

Predná náprava MONTANA zaisťuje bočné vyrovnanie až 18%. Všetky funkcie MONTANA prebiehajú automaticky – prispôsobené sklonu terénu. Uzávierka diferenciálu (voliteľná) zlepšuje trakciu v extrémnych podmienkach

Vyrovnáva bočný sklon až do 20%.

Vo variante MULTI CONTOUR má šikmý dopravník aj vodorovný valec hydraulické nastavenie uhla rezu. To umožňuje automatickú pozdĺžnu kompenzáciu svahu až do 6%. V závislosti na polohe osí systém MULTI CONTOUR ovláda otočný rám, nastavenie uhla rezu a všetky známe funkcie AUTO CONTOUR.

Tisíckrát overené v praxi.

Žacie ústrojenstvo VARIO.

Žacie ústrojenstvá CLAAS VARIO sú vyvinuté pre zber obilia a repky. Presvedčia vysokou výkonnosťou a vysokým plošným výkonom, a to ako v oblastiach s nízkymi, tak aj v oblastiach s vysokými výnosmi. Nastavovanie žacieho stola lišty VARIO zaisťuje neustále optimálny tok materiálu. Tým môžete zvýšiť výkon celého stroja až o 10%.



▼ Od veľkosti 1080 majú veľké žacie lišty VARIO delený priháňač, vkladaciu závitovku aj žaciu kosu.

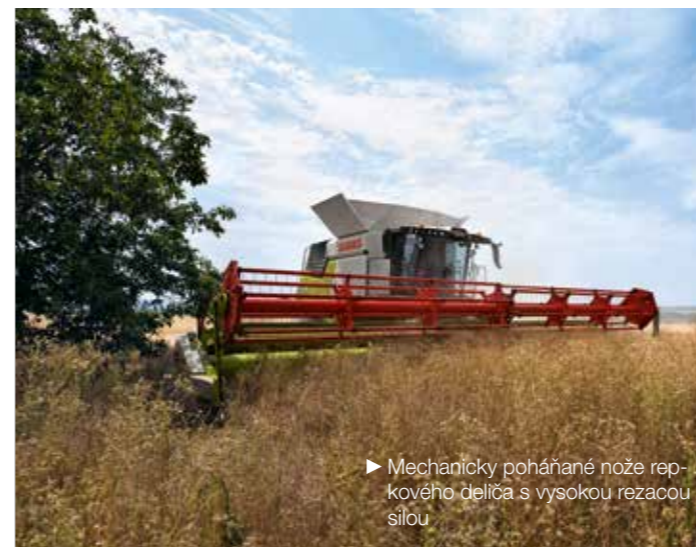

► Mechanicky poháňané nože repkového deliča s vysokou rezacou silou

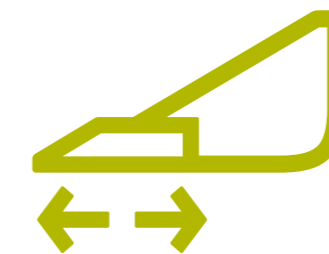

**Až o 10% väčší
celkový výkon.**

+ CEMOS AUTO HEADER

+ 660 mm vkladacia závitovka pre bezproblémový tok materiálu

+ Automatická regulácia ťahovej sily priháňača.

+ žací stôl s plynulým posunom o 700 mm

Rýchle prestavenie na zber repky.

Vďaka integrovanému stolu na repku a pripojeniu repkových nožov bez náradia môžete prestavať stroj na zber repky v priebehu niekoľkých minút. Aj s pripojenými repkovými deličmi máte k dispozícii celkový rozsah nastavenia 70 cm.

To neumožňuje iba veľmi kompaktnú prepravnú polohu, ale aj použitie s repkovými deličmi v iných plodinách ako je fazuľa poľná.



► Kompaktná prepravná poloha s namontovaným repkovým deličom.

Rez je hlboký, priechodnosť je vysoká.

Žatva bez strát.

Žaciú lištu CONVIO sme vyvinuli s úplne jasným cieľom: bezstratový zber všetkých plodín a najlepší tok materiálu za akýchkoľvek podmienok. K tomuto konceptu patria predovšetkým obzvlášť nízko uložené transportné pásy s extrémne malým uhlom. Je jedno, či ide o nízky jačmeň jarný alebo bohatý porast repky: ste dobre pripravení.

Silnejšie hnacie ústrojenstvo.

Pohon žacej lišty je z dvoch častí. Mechanická časť poháňa šnekový dopravník, hydraulická časť poháňa priečne dopravníky, stredový dopravník, priháňač a deliacu kosu na zber repky. Poistka proti preťaženiu chráni celú hnačiu sústavu pred poškodením.

Hydropneumatické odľahčenie
žacej lišty cez CEBIS

ACTIVE FLOAT

225 mm flexibilná dráha pre
maximálne prispôsobenie sa
povrchu pôdy a zber s nízkymi
stratami

Pevné/flexibilné uzamknutie
žacieho stola cez CEBIS

Pracovný záber
7,70 až 15,30 m



▼ AUTO FLEX sa
nepretržite stará o
najhlbší rez.



▼ Automatická regulácia
ťažnej sily priháňača



Najlepšie prispôsobenie každej nerovnosti terénu.

Inteligentné asistenčné systémy.

U žacích lišt CONVIO máte k dispozícii asistenčné systémy vodiča, ktoré vás aktívne podporujú pri rýchlom a jednoduchom nájdení ideálneho nastavenia žacej lišty v aktuálnych podmienkach. Takto môžete priebežne optimalizovať zber úrody, aby ste mohli naplno využiť potenciál priechodnosti Vášho kombajnu.

Všetky funkcie sú integrované v počítači CEBIS a možno ich ovládať z kabíny. Napríklad je možné stlačením tlačidla prepnúť z pevného na flexibilný režim, aby bolo možné obzvlášť dobre kosiť poľahnuté obilie.

O 30% väčší výkon v kukurici.

Nový adaptér pre zber kukurice ROVIO.

Vďaka prepracovanému hnaciu ústrojenstvu a novému zberaciu ústrojenstvu dosahuje nové ROVIO až o 30 % vyšší výkon pri zbere kukurice ako jeho predchodca. Rovnomerne tvarované zberacie valce zaistujú, že za každých podmienok sa precízne zozbierajú iba šúľky a žiadne časti zostávajúcej rastliny neskončia v kombajne.

Plochý pracovný uhol. Minimálne straty šúľkov.

Pri 17° majú adaptéry na zber kukurice ROVIO najplochejší pracovný uhol na trhu. Spolu s tvarom krytu to prináša dve rozhodujúce výhody: straty šúľkov z dôvodu "odskočenia šúľkov" sú redukované, upchatie, najmä v poľahnutej kukurici, je minimalizované.

Úplne prepracovaný, aby ste Vy neboli.

- Prepracované hnacie ústrojenstvo s vyšším výkonom až do 30%
- Precíznosť a najlepšia kvalita práce aj pri vysokých rýchlostiach
- Vysoká hygiena poľa vďaka špičkovým riešeniam na boj s vijačkou kukuričnou



To najlepšie z celého sveta: Precíznosť a sila.

S novým adaptérom na zber kukurice ROVIO dostanete to najlepšie z celého sveta. Jeho vylepšená horizontálna rezačka zvyškov stoniek, integrovaná do každej trhacej jednotky, zaručujú presné a rovnomerné rozsekanie. Pri práci nemusíte robiť žiadne kompromisy: získate na centimetre presné výsledky a pritom budete pracovať vysokou rýchlosťou a s vysokým výkonom.

Všetko strnisko zničené: o 50 % menej práce.

So STUBBLE CRACKER získate naše popredné riešenie hygieny v teréne na boj s vijačkou kukuričnou. Vďaka optimálnemu prispôbeniu pôdy odstráni všetky zvyšky strniska nad zemou a zabráni ďalšiemu šíreniu škodcov - úplne automaticky.



Dôsledne ďalej rozvíjaný.

Vieme presne, aká dôležitá je spolupráca všetkých faktorov pre váš zberový reťazec. To je dôvod, prečo spájame naše technické know-how v jednom z najväčších a najmodernejších vývojových centier pre lisy na svete.

Tu sme tiež vyvinuli QUADRANT EVOLUTION. Tento presvedčivý lis na hranaté balíky stanovuje nové meradlá čo sa týka spoľahlivosti, výkonu, komfortu a ovládania – všetko, čo vám pomôže pracovať produktívnejšie.

Atraktívne zľavy.

+ Šesť uzlovačov od roku 1921

+ FINE CUT s 51 nožmi

+ Najvyšší komfort

QUADRANT	5300 EVOLUTION	5200 EVOLUTION	4200 EVOLUTION	4000
Rozmer balíka, cm	120 x 90	120 x 70	120 x 70	80 x 50
Rezacie ústrojenstvo, nôž	0 – 12 – 13 – 26 – 51	0 – 12 – 13 – 26 – 51	0 – 12 – 13 – 26 – 51	–
Výsuvný nosič nožov	•	•	•	–
Maximálne pneumatiky		620/50 – 22,5		500/55 – 20
FINE CUT	○	○	○	–
APC	•	•	○	–
Systém váženia	○	○	○	–

• Štandard ○ Voliteľne – Nie je k dispozícii



100 rokov skúseností s uzľovačom.

Slučkový uzľovač CLAAS, patentovaný pred viac ako 100 rokmi, má pevnosť uzla o 20% vyššiu ako akýkoľvek štandardný dvojité uzol.

Pre zákazníkov QUADRANT to znamená: maximálnu spoľahlivosť aj pre najtvrdšie balíky. A to najlepšie: v prvom rade nie sú žiadne zvyšky špagátu. Na jeden balík ušetríte až 0,5 m špagátu. Vďaka novému sklopnému vodidlu nite je prvé navliekanie ešte pohodlnejšie.

Uzľovací hák.

Skoro legendárny: uzľovací hák bol prvým patentom CLAAS v roku 1921 a dodnes bol vyrobený viac ako miliónkrát. Odvtedy sme uzľovač neustále vyvíjali ďalej, pretože naši zákazníci požadujú ešte väčšiu bezpečnosť viazania, pretože lisovací tlak sa neustále zvyšuje.



Overené viazanie.



Výkonný uzľovací ventilátor s rýchlosťou 140 km/h.

Uzľovače po sebe nezanechávajú žiadne nebezpečné zvyšky špagátu, ktoré môžu viesť k úhynu zvierat pri kŕmení alebo k zvyškom pri výrobe energie. Hydraulicky poháňaný systém TURBO FAN s aktívnym prúdením vzduchu chráni uzľovače pred znečistením pomocou 140 km/h trvalého prúdenia vzduchu a rozdeľovačov vzduchu.



▲ Voliteľné: Priestor pre 12 ďalších roliek špagátu.

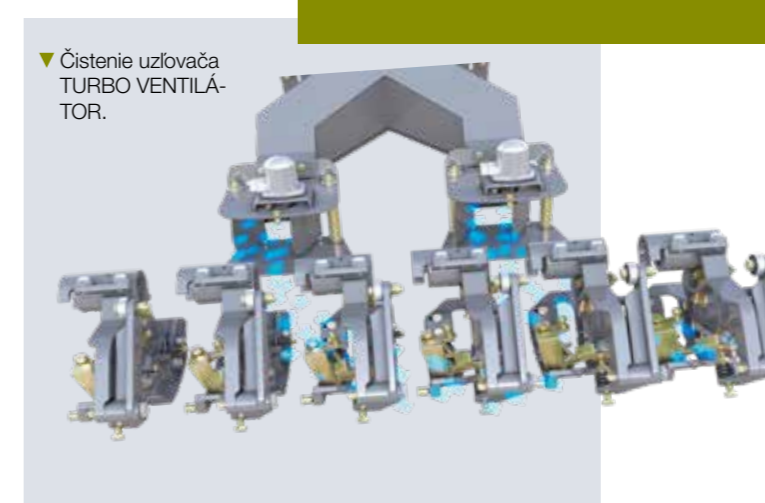

▼ Čistenie uzľovača TURBO VENTILÁTOR.

Sklopné vedenie špagátu.

U skrine na špagáty je pohodlie najvyššou prioritou. Aby sa zlepšila prístupnosť horného vodidla špagátu aj pre nižších vodičov a vodičky, je možné ho sklopiť dole. Brzdu špagátu je možné rýchlo a bez náradia nastaviť na práve používaný špagát.

Celkom 36 roliek špagátu.

Voliteľne môžete QUADRANT EVOLUTION vybaviť skriňou na špagát, ktorá ponúka priestor pre 12 roliek špagátu. Podľa veľkosti balíkov to vystačí na 350 až 400 zlisovaných balíkov. Skriňa chráni rolky balíkov pred UV-žiarením a udržuje špagát čistý.

Vysoký výkon, dôkladná práca.

Balíky tvrdé ako skala.

S až 56 zdvihmi piestu za minútu je QUADRANT 5200 EVOLUTION najrýchlejší lis na svete. POWER FEEDING SYSTEM (PFS) pracuje s otáčkami vyššími o 10%. Rýchlosti zberacieho ústrojenstva, PFS a rotora sú vzájomne zladené. Vaše výhody: rovnomerne zlisované, tvrdé, hranaté balíky za všetkých podmienok.

Hydraulicky sklopné kopírovacie kolesá.

O kopírovacie kolesá sa už nemusíte starať. Zostaňte jednoducho sedieť v kabíne. Keď spustíte zberacie ústrojenstvo, zložia sa kopírovacie kolesá smerom von. Hneď ako zdvihnete zberacie ústrojenstvo, oporné kolesá sa automaticky vrátia späť. Toto kombinuje nielen bezpečnosť a pohodlie, ale šetrí čas a produkuje viac balíkov za deň.

Automatická regulácia lisovacieho tlaku APC.

S APC vždy jazdíte na maximum zvoleného výkonu. Systém automaticky reguluje lisovací tlak. Bez ohľadu na povahu plodiny, všetci vodiči dôsledne produkujú balíky rovnakej kvality. Interakcia nového APC a nového tvaru kanála optimalizuje tvar a hmotnosť balíka.



Ideálna podstielka.

So svojou pracovnou šírkou 2 m vám nové rezacie ústrojenstvo pred zberným valcom lisu garantuje vysokú priechodnosť. Rotor špirálovitého tvaru s 88 nožmi zaisťuje dobrú kvalitu rezanky a nepretržitý, rovnomerný tok materiálu. Oba rady nožov, každý so 45 nožmi ako protiostrie, je možné prispôsobiť vašim prevádzkovým podmienkam, takže je na rezanie efektívne využitých 178 nožov.

Vysoká kvalita krmiva

Slama FINE CUT sa odporúča najmä na kŕmenie mliečneho hovädzieho dobytku. Štruktúra rezu a absencia prachu zaisťujú optimálne správanie pri prežúvaní. Výsledok: lepšia úžitkovosť a zdravšie zvieratá. Vďaka integrovanému prepínaniu skupín nožov je možné behom okamihu nastaviť požadovanú kvalitu rezu. Sami sa rozhodnete, či chcete rezať s 51, 26, 25, 13 alebo 12 nožmi.

Pohodlný a produktívny.

Všetky nové lisy QUADRANT EVOLUTION dostali od sezóny 2023 nový zotrvačník, ktorý je navrhnutý ako lúčové koleso a zaujme až o 28 % väčšou hmotou resp. o 46 % vyššou energiou. Výsledkom je väčší komfort jazdy vďaka plynulejšiemu chodu. Nové zotrvačníky tiež zvyšujú efektivitu znížením nákladov na zber na tonu úrody. Všetky funkcie máte pod kontrolou cez CEMIS 700 alebo iný ISOBUS ovládač. Teraz môžete ovládať aj rampu balíkov a vyhadzovač balíkov pohodlne zo sedadla vodiča. A s PROFICAM môžete vždy sledovať balíky a kanál na balíky. TELEMATICS ON IMPLEMENT (TONI) prenáša dôležité údaje, ako sú časy, množstvá a hmotnosti, priamo do systému riadenia vašej farmy.

Uvoľnená pohoda.



Pohodlné ovládanie vypúšťacej rampy.

Vypúšťaciu rampu môžete pohodlne otvoriť a zavrieť z kabíny (voliteľne). Tak šetríte čas na poli. Ovládanie prebieha cez ISOBUS. Vďaka kamere v zadnej časti stroja namontovanej z výroby máte celý priestor za lisom vždy pod kontrolou. Posledný balík je možné odhodiť a rampu zaklopiť.



QUADRANT EVOLUTION

Vďaka CEMIS 700 lisujete ešte pohodlnejšie.

Nie každý traktor má dnes integrovaný prvok ISOBUS. CEMIS 700 je zvlášť vhodný pre túto aplikáciu. Nie je to len ovládací prvok pre všetky lisy QUADRANT EVOLUTION, ale ako novinka aj pre lisy VARIANT a ROLLANT. Má 7" displej a bez ohľadu na to, ako ho chcete ovládať, máte všetky možnosti s plnou ISOBUS kompatibilitou.

Skríňa na náradie so zásobníkom vody.

Ako profesionál na lisovanie potrebujete na lise počas dlhých dní zberu trochu úložného priestoru navyše. Či už na špeciálne náradie, fúkač prachu alebo jednoducho čisté miesto pre pracovné rukavice. Nová, utessená a voliteľná skrinka na náradie ponúka dostatočný priestor.

Odolný a robustný.

CLAAS je lídrom v lisoch na hranaté balíky už viac ako tri desaťročia. Nikdy sme sa nespoliehali na naše úspechy, ale neustále posúvali vývoj vpred. U nového lisu QUADRANT EVOLUTION to je obzvlášť viditeľné. Napr. konštrukcia a podstatné komponenty nového zberacieho ústrojenstva HD pochádzajú z rezačky JAGUAR. Aj dva usmerňovacie valce a o 10% vyššie otáčky POWER FEEDING SYSTEM (PFS) sú založené na osvedčenej koncepcii toku materiálu rezačky JAGUAR. Novinkou pre sezónu 2023 je hydraulický PFS, ktorý ukazuje svoje prednosti najmä pri lisovaní sena a siláže.

Piestové HD valce

Ak lisujete viac ako 10.000 balíkov ročne, zvolte nové piestové HD valce. Piest beží na valcoch s dvojradovými automaticky mazanými HD guľčkovými ložiskami, ktoré majú výrazne dlhšiu životnosť. Voliteľne k dispozícii pre všetky nové lisy QUADRANT EVOLUTION.

PFS s hydraulickým pohonom.

QUADRANT EVOLUTION môže byť vybavený hydraulicky poháňaným systémom POWER FEEDING SYSTEM (PFS). Rýchlosť PFS môžete nastaviť a priamo z kabíny aj reverzovať. Nový hydraulický pohon tak poskytuje až 980 Nm. To nielen zvyšuje priechodnosť, ale aj dlhodobo chráni všetky pohony, a to aj pri náročnom silážovaní.



QUADRANT EVOLUTION

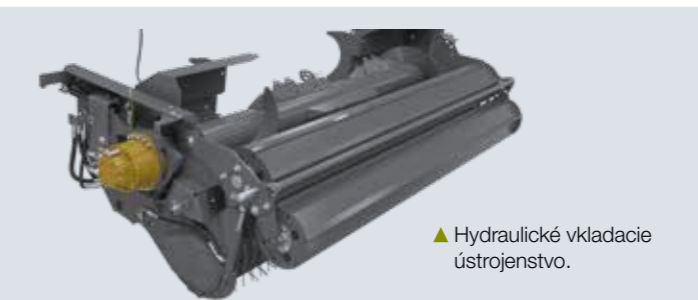

▲ Hydraulické vkladacie ústrojenstvo.

► Päť radov prstov hrabe obzvlášť dôkladne.

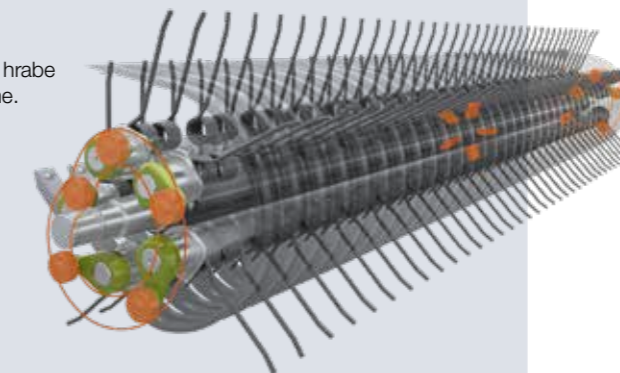

▼ Trvalé mazanie reťazí zberača so 7,2-litrovým zásobníkom oleja.

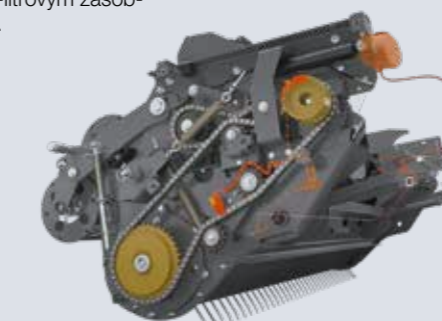

◀ Odolné piestové valčeky s päťkrát odolnejšími guľčkovými ložiskami.

Päť radov prstov.

Prsty sa otáčajú pomalšie, pokojnejšie a zbierajú pritom krmivo lepšie aj na nerovnej pôde. Riadené prsty bežia v dvoch vodiacich dráhach. Tak zoberú aj nepravidelné riadky bez straty a privedú zberanú hmotu k rotoru. Komponenty sú extrémne odolné voči opotrebovaniu a majú dlhú životnosť ako v rezačke JAGUAR.

Minimálne nároky na údržbu.

Všetky dôležité komponenty nového zberacieho ústrojenstva boli prispôbolené výkonu lisu QUADRANT. Podvozok bol zosilnený, hnací hriadeľ zväčšený. Napínanie a mazanie reťazí je teraz plne automatické. Vy profitujete z väčšej priechodnosti a vďaka dobrej prístupnosti a rýchlej údržbe v priebehu rokov z dlhej životnosti.

Jednoduché použitie.

Maximálny komfort a intuitívna manipulácia vďaka ľahko dostupnému viazaniu, novému mazaciemu systému a inteligentnému ovládaciemu terminálu s pohodlnou navigáciou užívateľa cez dotykovú obrazovku.

Komfortné viazanie do siete.

Nový lis VARIANT má všetko, vďaka čomu je viazanie do siete pohodlné a ľahké. Malá výška vám uľahčuje nakladanie ról siete. Nový systém brzd funguje nezávisle na veľkosti role siete. Zo sedadla vodiča nastavíte pohodlne množstvo siete.



Zaviazaný za 6 sekúnd.



Permanentné mazanie reťazí.

Automatické a trvalé mazanie reťazí zaisťuje bezproblémovú prevádzku a dlhú životnosť. Množstvo oleja je možné nastaviť individuálne pre každú reťaz v závislosti od prevádzkových podmienok. 7,3 litrová nádrž s indikátorom naplnenia vystačí na dlhé pracovné dni.

VARIANT 500

CEMIS 700.

Jednoducho informujte VARIANT niekoľkými kliknutiami na CEMIS, čo sa má lisovať – seno, slama alebo siláž – a lis sa automaticky prispôbiť plodine. Počet ovinutí siete a priemer balíka možno tiež ľahko ovládať z kabíny. VARIANT prevezme lisovanie plne automaticky, bez vášho zásahu, presne tak, ako si želáte.

Ideálne vkladacie ústrojenstvo.

Zberacie ústrojenstvo s riadenými prstami na lise VARIANT je sériovo vybavené usmerňovacím valcom. To zaručuje vysokú priechodnosť. Pre nerovnomerné riadky sa odporúčajú dva usmerňovacie valce.

Plné využitie kapacity.

Poskytovanie vysokého výkonu je jednou zo silných stránok lisu VARIANT. Rýchle viazanie do 6 sekúnd v kombinácii s vysokou rýchlosťou pri otváraní a zatváraní zadnej steny vedie k vysokej priechodnosti a znižuje prestoje. Špeciálny aktívny rotor CLAAS navyše umožňuje 100%-ný štart balíka, takže VARIANT môžete neustále používať pri maximálnej rýchlosti.

Nižšie otáčky. Vyšší výkon.

Toto hovorí DLG: „So znížením otáčok vývodového hriadeľa z 1.000 ot./min na 800 ot./min. sa pri testovaní znížili nároky na výkon aj spotreba paliva až o 27,9 % pri čerstvom materiáli. To sú sľubné výsledky pre prax, pretože priepustnosť a hustota lisovania zostávajú takmer rovnaké.“



Pohodlné ovládanie vypúšťacej rampy.

Vypúšťaciu rampu môžete pohodlne otvoriť a zavrieť z kabíny (voliteľne). Tak šetríte čas na poli. Ovládanie prebieha cez ISOBUS. Vďaka kamere v zadnej časti stroja namontovanej z výroby máte celý priestor za lisom vždy pod kontrolou. Posledný balík je možné odhodiť a rampu zaklopiť.

Veľkoobjemové pneumatiky.

Bez ohľadu na to, či je zem suchá alebo mokrá, jazda na poli alebo na ceste, nový VARIANT má tie správne pneumatiky pre každú požiadavku. Rozsah siaha od 380/55-17, 480/45-17, 500/50-17, 500/55-20 a 500/45-22,5 až po 560/45-22,5 pre stroje s brzdovou sústavou.

PRO - inteligentné dno rezacieho kanála.

VARIANT, ktorý bol vybavený hydropneumatickým dnom rezacieho kanála, neobsahuje iba odstraňovač upchatia, ale aj ochranu proti upchávaniu. V závislosti od zaťaženia sa stav zobrazí vodičovi a ten si môže zvoliť optimálnu rýchlosť, aby zabránil prípadnému upchatiu.

▼ Nižšie otáčky. Vyšší výkon.

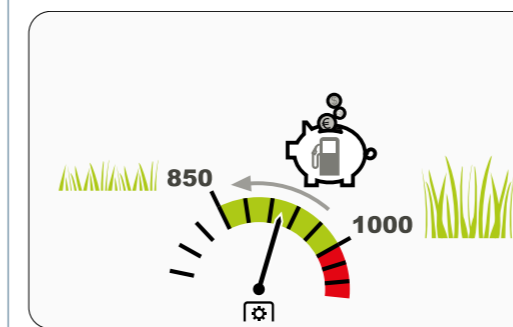

Výborná kvalita krmiva.

S novým VARIANT 500 môžete teraz vyrábať balíky s priemerom 1,60 m alebo 1,80 m. Aby bolo možné lisovať extrémne tvrdé balíky slamy, má každý VARIANT 500 dve upínacie ramená. Nový systém hustoty SMART DENSITY ich riadi nezávisle od seba. To znamená, že budete mať vždy dokonale zlisované balíky. A vďaka SMART DENSITY môžete vonkajšiu vrstvu vyrobiť takú pevnú, akú chcete.

Skutočná kompetencia jadra: 360° aktívny rotor.

Toto je dostupné len u CLAAS: pásy a rezací rotor sa otáčajú v opačnom smere. Balík sa okamžite spustí a vytvorí pevné jadro. Rýchlo sa otáčajúci rotor zapadne priamo do balíka a spôsobí jeho spustenie - s každým balíkom a za každých podmienok.

Inteligentné lisovanie: SMART DENSITY.

Nové riadenie hustoty SMART DENSITY ovláda obe upínacie ramená nezávisle od seba. To znamená, že VARIANT 500 má vždy požadované napnutie remeňov.

Výsledok: zhutnenie balíkov tak, ako chcete: mäkké jadro a tvrdý obal v sene alebo maximálna hustota balíkov v slame.

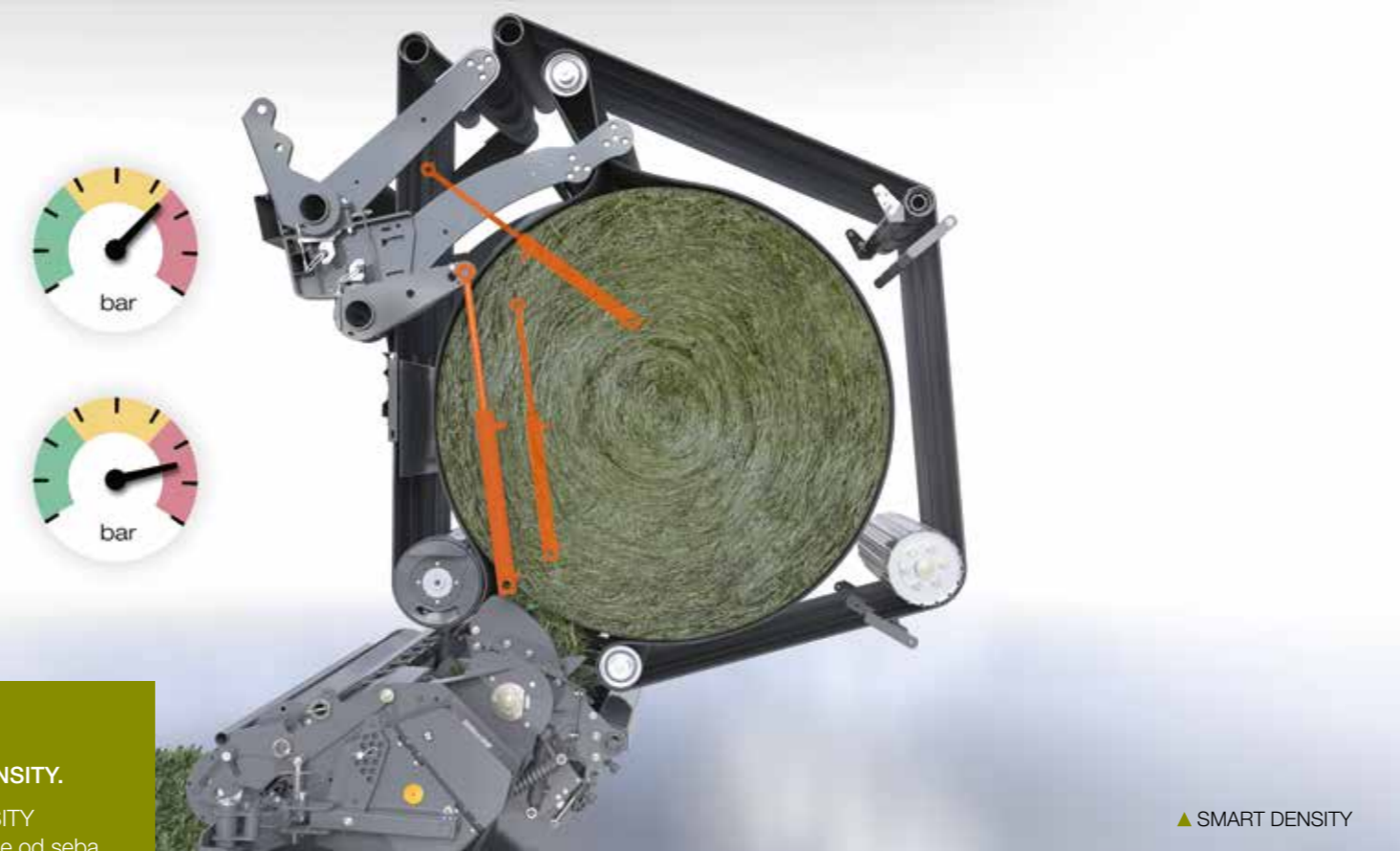

Viac nožov. Lepšia fermentácia.

▲ SMART DENSITY



VARIANT 500

Čo pre nás znamená 360°: neustále otáčanie balíka bez akéhokoľvek pretáčania.

V lisoch VARIANT 585 ROTO CUT a VARIANT 565 ROTO CUT pracuje teraz 17 nožov. O 20 % lepšia kvalita rezu zaisťuje lepší proces fermentácie v balíku a uľahčuje neskoršiu distribúciu v stajni.

Sieťové viazanie CLAAS Covered XW.

Bez ohľadu na to, či ide o seno, slamu alebo siláž – s extra širokým viazaním získate dokonale tvarované a stabilné balíky. Špirálovité valčeky VARIANT zaisťujú optimálne prekrytie okrajov balíkov a tým ich dôsledne chránia. Ideálny materiál na viazanie: extra široká rolka siete ROLLATEX PRO XW so šírkou 1,30 m.

Odolný a robustný.

Balík za balíkom pevné ako skala. ROLLANT UNIWRAP svojou spoľahlivosťou a odolnosťou už desaťročia robí dojem na farmárov na celom svete. Aby ste mohli dosahovať stále lepšie výsledky, lis neustále vyvíjame.

Nová kinematika reťaze.

Všetky silne namáhané komponenty boli zosilnené. Reťaze sú dlhšie a pevnejšie, ozubené kolesá sú väčšie. To menej zatažuje články reťaze, zvyšuje životnosť a znižuje náklady na údržbu.



Navrhnutý pre náročnú prácu.



▲ Nový Pick-up pre vyšší výkon.

Výkon má nový názov.

S pracovnou šírkou 2,10 m dokáže Pickup pozbierať aj tie najširšie riadky. Nový štandardný zberač je vybavený štyrmi radmi prstov, nový zberač HD piatimi. Plastové držiaky na stieracom páse sa dajú ľahko odstrániť a vymeniť.

To šetrí čas na čistenie a údržbu. Flexibilný rám sa ideálne prispôsobí terénu. To znamená, že nový zberač zaujme svojou obrovskou kapacitou. Zanecháva čisté pole za všetkých prevádzkových podmienok.



ROLLANT 630 RC UNIWRAP

Väčšia svetlá výška.

Nové robustné transportné rameno umožňuje jemný presun balíkov vďaka odpruženiu koncovej polohy a zaručuje väčšiu svetlú výšku, pretože má iba dve polohy. Rám zadnej steny je vyrobený z ešte tvrdšej ocele a zvyšuje spoľahlivosť.

Permanentné mazanie reťazí.

Čerpadlo s nastavením množstva oleja pre každú reťaz a olejová nádrž zväčšená na 7,2 l zaručujú automatické, trvalé mazanie reťaze po dobu cca. 14 hodín. Tým sa zvyšuje životnosť všetkých opotrebitelných dielov.

Optimalizované pre maximálny výkon.

Či sa lisuje seno, slama, siláž alebo konope – všetky modely ROLLANT sa vyznačujú predovšetkým jednou vecou: ich enormným výkonom na poli. Dokonca aj pri vysokých rýchlostiach jazdy produkuje balíky vynikajúcej kvality.

Optimálne zhutnenie.

Vďaka ocelevej valcovej lisovacej komore so SYSTÉMOM MAXIMÁLNEHO TLAKU sa balík hneď od začiatku otáča a je zhutnený už od priemeru 90 cm. S voľne nastaviteľným tlakom od 60 do 120 barov sú konečným výsledkom dokonale zhutnené balíky s vysokou hustotou – a to aj pri vysokých výkonoch.

Krátky rez.

Systém podávania ROTO CUT so 17 alebo 25 nožmi zaisťuje krátku rezanku najvyššej kvality až 13.800 rezov za minútu. Skupiny nožov môžete jednoducho prepínať z kabíny.

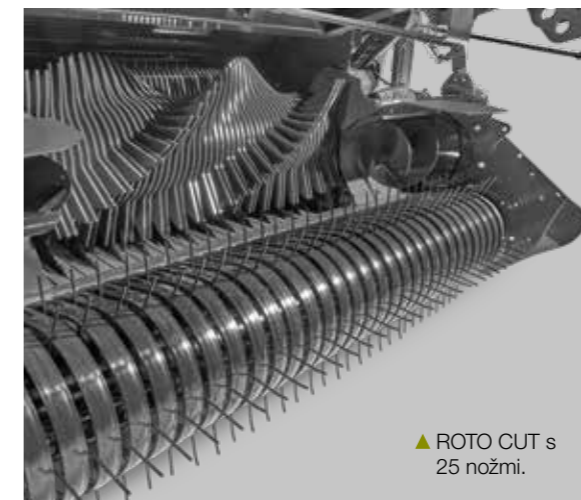

▲ ROTO CUT s 25 nožmi.



ROLLANT 630 RC UNIWRAP

Vysoká prevádzková bezpečnosť.

Nový profil pneumatiky podporuje samočistenie, znižuje preklzovanie a zabezpečuje lepšiu príľnavosť na bočných svahoch. Veľké kolesá v rozmeroch 600/55 R 26,5 a 560/60 R 22,5 chránia pôdu.

Znížená spotreba fólie.

Nová hydraulická brzda umožňuje ešte väčšie natiehnutie fólie pri viazaní. To znižuje spotrebu fólie až o 15 %. Okrem toho je možné dosiahnuť až o 6 cm menšie priemery balíkov.

Jednoduchá obsluha.

Dokonca aj tí, ktorí milujú svoju prácu, ju chcú niekedy dokončiť. Jednoduché, intuitívne ovládanie ROLLANT UNIWRAP zaisťuje, že každý krok pri lisovaní je správny. Aby sme vám ešte viac uľahčili prácu, zjednodušili sme jeho používanie.

Dobrá prístupnosť.

Viazanie, lisovacia komora a napínač sú veľmi ľahko prístupné. Na zmenu napnutia zo 67 na 82 % je potrebný iba jeden nástroj. Pri 82 % natiahnutí fólie ušetríte viac ako 10 % filmu.

Intuitívne ovládanie.

Nová dotyková obrazovka CEMIS 700 a terminál ISOBUS vám umožňujú ešte rýchlejší prístup do menu. Všetky funkcie sú samovysvetľujúce. Nový CEMIS 100 je dostupný ako zadný terminál.



ROLLANT 630 RC UNIWRAP

Jednoduché a pohodlné.

Aby sa kotúče siete, ktoré vážia až 30 kg, vždy vkladali ľahko a šetrili chrbát, má každý ROLLANT pohodlný posuv kotúča siete. Počas jazdy je tu uložený náhradný kotúč siete; Ak sa má vložiť, vodič ho musí len jednoducho zatlačiť nahor.

Časovo úsporné mazanie.

Automatický systém centrálného mazania zásobuje o dvanásť mazacích miest viac ako doteraz. To ušetrí až desať minút denne pri mazaní stroja. Zásobník maziva sa môže naplniť rýchlejšie a mazací lis sa ľahšie pripája.



Krmivo v tej najlepšej kvalite.

Spája ľudí, stroje, systémy a podnik.

Ziskový po celý rok.

CLAAS connect kombinuje digitálne spravovanie strojov, plánovanie servisných služieb a spravovanie licencií s dokumentáciou, tvorbou aplikačných máp a mapovaním výnosov na bezpečnej, cloudovej platforme.

Tým máte k dispozícii všetky možnosti na optimalizáciu manažovania Vašej farmy, polí a vozového parku, lepšie využitie Vašich strojov a zníženie pracovného zaťaženia.

Po inštalácii Vás systém sprevádza celým poľnohospodárskym rokom a pomáha zvyšovať ziskovosť.

Pre Váš stroj – Machine connect.

Výmena dát medzi strojmi a systémami. Analyzuje výstup a výkon. Porovnáva stroje.

Pre Váš podnik – Farm connect.

Spravovanie kmeňových dát a dokumentácia práce. Sleduje všetko s ľahkosťou.

Pre Váš vozový park – Fleet connect.

Dokumentácia jednoducho, automaticky a podľa plochy.

Pre Vaše pole – Field connect.

Zbieranie, vyhodnocovanie a používanie údajov pre digitálne farmárčenie



S CLAAS connect mám celý svet CLAAS vo vrecku.



Ekonomický a efektívny.

Ste presnejší na poli, výkonnejší pri práci a presnejší v spracovaní zákaziek. Vďaka tomu ušetríte drahocenný čas a zvýšite svoju produktivitu.

Bez starostí.

S CLAAS máte po boku digitálneho experta, ktorý s Vami spoľahlivo spolupracuje a podporuje Váš tím pri jeho práci.

Zvládne výzvy budúcnosti.

CLAAS neustále ďalej rozvíja digitálne riešenia. Pracujete výhradne s aktuálnymi systémami a moduly si môžete kedykoľvek prispôbiť.

Digitálne poľnohospodárstvo zvyšuje profit.

Vysoká prevádzková bezpečnosť.

Rýchla údržba a efektívna vzdialená podpora minimalizujú Vaše prestoje. S CLAAS connect máte Parts Shop priamo vo vrecku. A všetko ostatné, čo potrebujete, aby bol Váš stroj funkčný.

Plný výkon stroja.

Pozrite si prehľad o stroji v aplikácii alebo na pracovnej ploche. Vďaka analýze prevádzkového času môžete identifikovať prestoje a nájsť inteligentné riešenia na zvýšenie vašej produktivity. Priama výmena strojových dát je možná aj medzi strojmi rôznych výrobcov.

CLAAS connect prepojí Vašu farmu.

Digitálne poľnohospodárstvo vytvára transparentnosť, ktorá Vám umožňuje znížiť náklady a zvýšiť produktivitu.

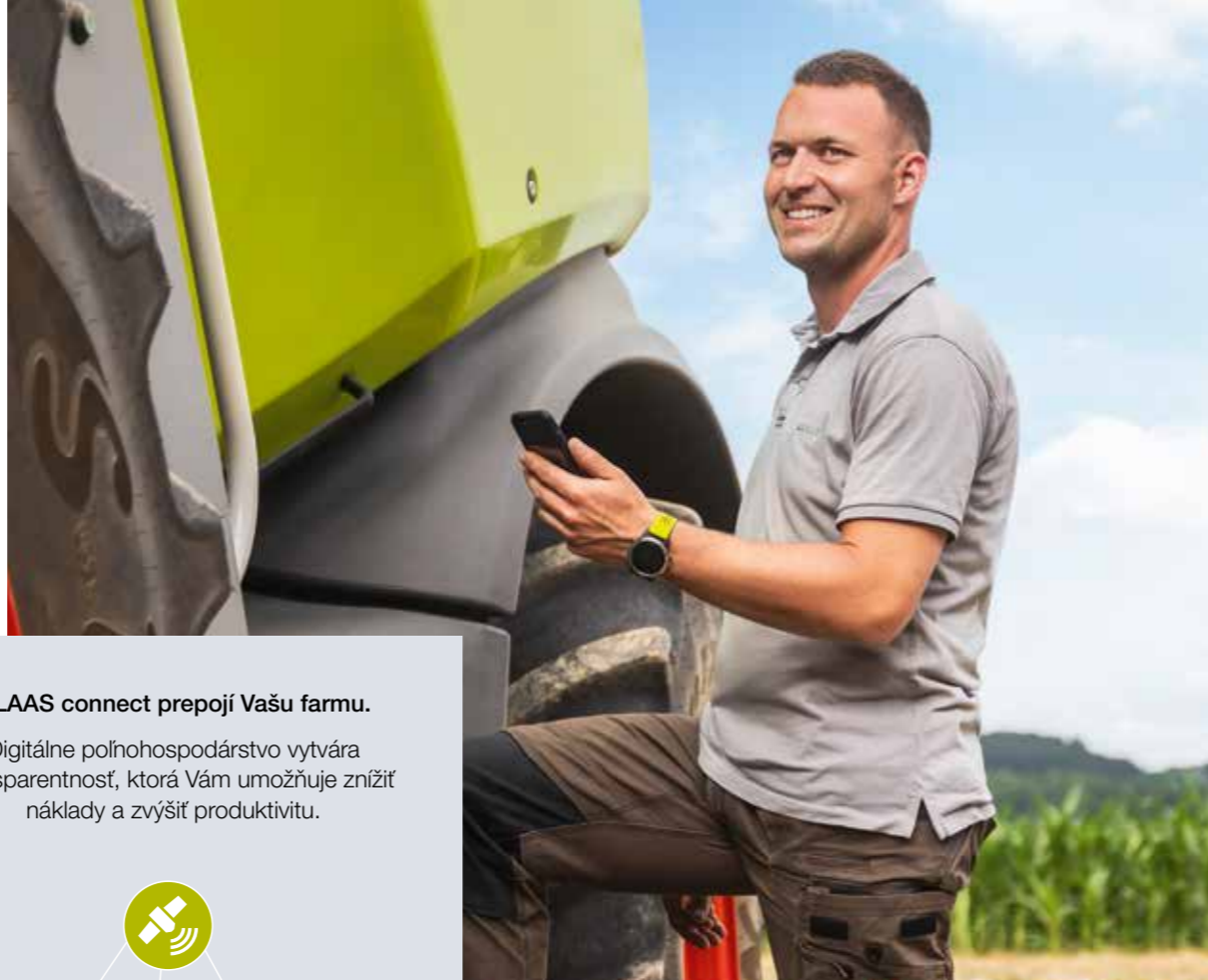

Jedna platforma. Jedno ID. Všetky údaje Vašej farmy.

+ Kompletný prehľad stroja

+ Presná správa dopadov a kmeňových dát

+ Automatická dokumentácia

+ Preneste aplikačné mapy a referenčné čiary online

+ Pohodlné sieťové prepojenie služieb

+ Kompletná správa rolí a práv

CLAAS connect

Automatická dokumentácia.

Všetky úlohy od obrábania pôdy a sejby cez hnojenie a postrek plodín až po zber sa dokumentujú automaticky. CLAAS connect spája všetky údaje o stroji a zbere pre každé pole do jedného záznamu, nezávisle od vodiča, a ukladá ich do systému.

Jednoduché manažovanie zákaziek.

Pošlite svoje úlohy online do terénu, spracujte ich a odošlite dáta späť. Použite údaje na vytvorenie aplikačných máp na základe satelitných snímok a iných máp. S plánovaním jazdných pruhov môžete preniesť ideálnu referenčnú trať na všetky stroje používané na poli počas celého roka.

Prehľadné geoúdaje.

Všetky geoúdaje, ako sú výnosové mapy a analýzy vzoriek pôdy, možno nájsť usporiadané a štruktúrované na jednom mieste. Údaje o výnosoch z rôznych zdrojov možno jednoducho zlúčiť do spoločnej mapy.

Rastieme spoločne.

Vy ako náš zákazník ste stredobodom všetkého, čo robíme. Poznáme vaše každodenné požiadavky a spolupracujeme s vami na vývoji poľnohospodárskej techniky, ktorá vám umožní úspešne a udržateľne fungovať dnes aj v budúcnosti. Naše digitálne riešenia zjednodušujú zložité procesy a uľahčujú vašu prácu. Chceme vám umožniť byť najlepšími vo svojom odbore.



AGRALL s.r.o.

zástupca výrobcov CLAAS a
VÄDERSTAD pre SR
Hlavná 504, 946 54 Bajč

T: +421 917 300 132
E: info@agrall.sk
www.agrall.sk

1 AGRALL - stredisko Sered'

Priemyselná ul. 1896/11
926 01 Sered'
T: +421 918 970 001
E: sklad.sered@agrall.sk

2 AGRALL - stredisko Zvolenská Slatina

962 01 Zvolenská Slatina 520/448
T: +421 45/537 00 09
E: sklad.zvolen@agrall.sk

3 AGRALL - stredisko Rožňava

Šafárikova 112/448
048 01 Rožňava
T: +421 58/73 31 070
E: roznava@agrall.sk

4 AGROTIM spol. s r.o.

Komárovská 138
076 16 Zemplínska Nová Ves
- Zemplínsky Klečenov
T: 056/6798620
E: agrotim@agrotim.sk